

スクロカラー (JATET-L-3010 対応)

RCC-8F RCC-10B

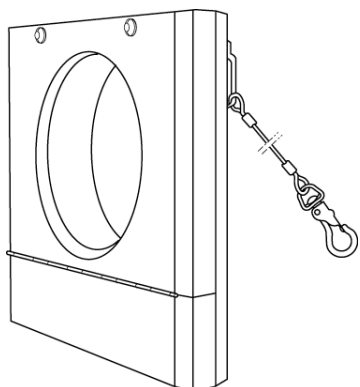

取扱説明書

この度は丸茂電機製品をお買いあげいただき誠にありがとうございます。装置を取り付け・設置・使用される前に、この説明書をよくお読みの上、正しくお使いください。また、大切に保管していただき、必要に応じてご参照ください。



この製品は舞台・スタジオ用照明機材です。



MARUMO ELECTRIC CO., LTD.

目次

○定格・仕様	2	○カラーロールの交換	8
○機器名板の解説	2	○カラーロールの製作	11
○各部の名称	3	○安全にご使用いただくために	14
○スポットライトへの装着方法	5	○日常点検項目	15
○システム系統図	7		

定格・仕様

型式名称	RCC-8F	RCC-10B
定格電圧	DC24V	
消費電力（モータ消費電力）	11.5W	
最高周囲温度	40℃	40℃
本体質量	2.6kg	3.0kg
設定カラー枚数	3～16枚	
動作速度（低速）	約300秒以上/16枚	約300秒以上/16枚
動作速度（高速）	約1.7秒/16枚	
材質	アルミニウム合金	
表面仕上	黒塗装	
適合パワーボックス型名	PWX-207,PWX-208	
制御信号	JATET-L-3010 ※	
アドレス設定範囲	001～999	
制御ケーブル	CBL-MS-Lxx（xxは長さ）	
制御用電源電流	DC-24V 1.8A（MAX）	
適合フィルタホルダ枠	250mm×250mm	300mm×300mm
内蔵モータ定格	18V10W	
内蔵ファン定格	24V/1.5W	

※制御信号は JATET(劇場演出空間技術協会)の規格です。

機器名板の解説

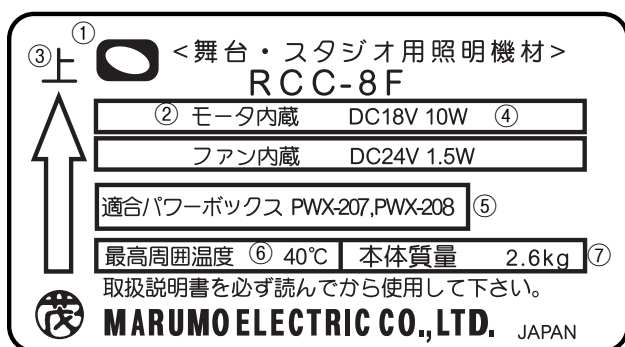

- ① 舞台・スタジオ用照明機材を表すマークです。
- ② 型式名称：照明機材の型式名称を表示しています。
- ③ 上部方向：矢印が上を向く方向が照明機材の上部方向です。
- ④ 定格表示：内蔵モータ・ファンの定格表示を行っています。
- ⑤ 適合パワーボックス：ここに表示されている当社製パワーボックスに接続してください。
- ⑥ 最高周囲温度：照明機材を通常の使用状態のもとで連続動作させてもよい周囲温度の最高値を示しています。
- ⑦ 本体質量：付属品を含まない照明機材本体の質量を示しています。

各部の名称 -1

前面

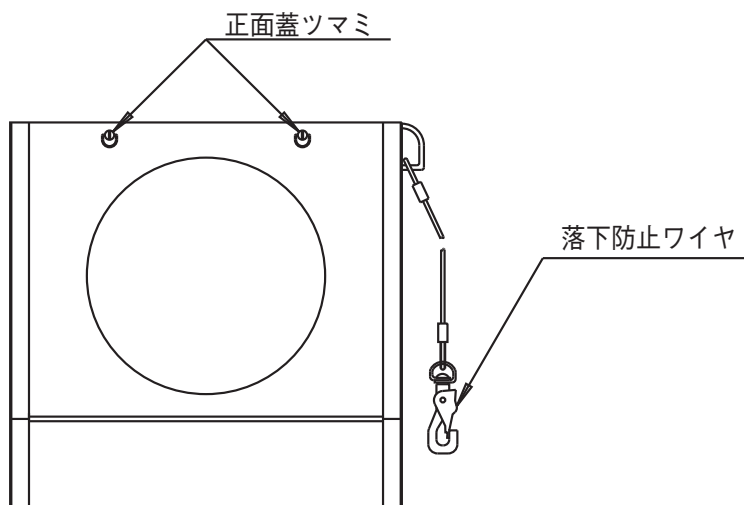

背面

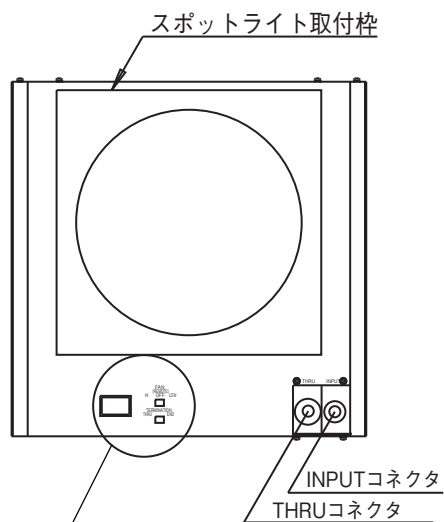

アドレス設定スイッチ部

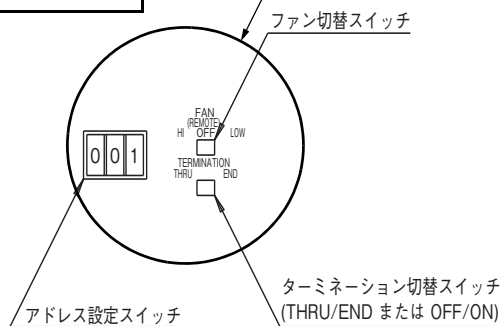

底面

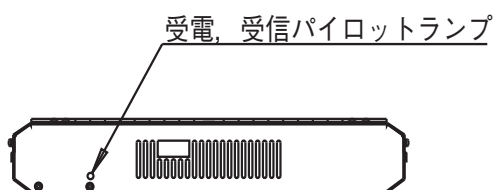

各部の名称 -2

内部詳細

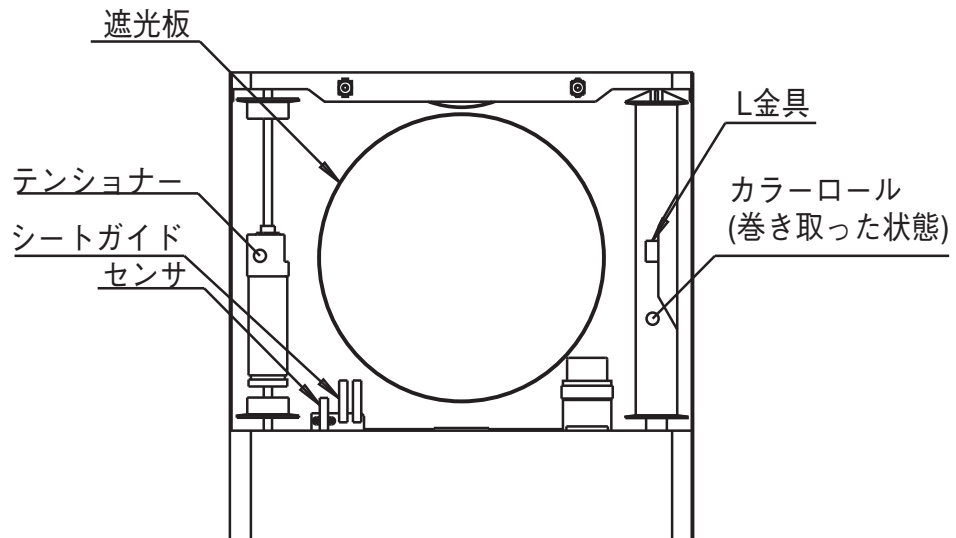

カラーロール各部の名称

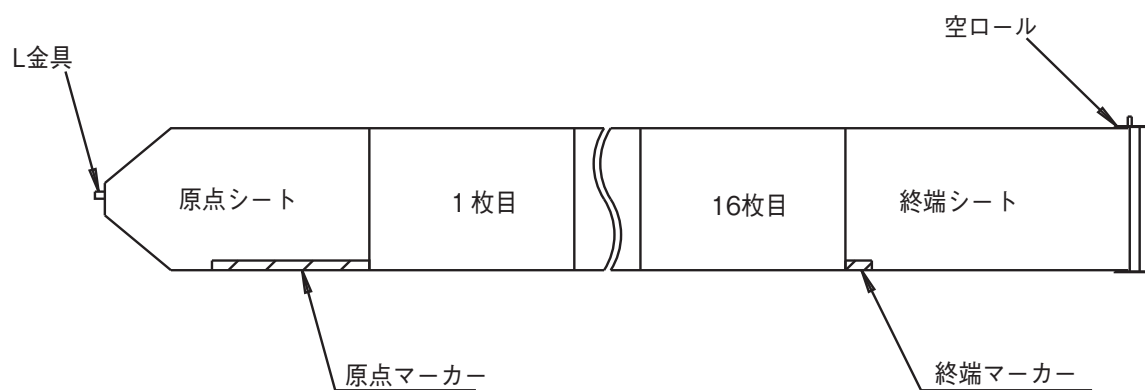

スポットライトへの装着方法 -1

1. スポットライトのフィルタホルダ枠にスクロカラーのスポットライト取付枠を差し入れてください。



取り付け方向は本体裏面の名板に記載されている矢印の先が上に向くようにしてください。

2. 落下防止のためスポットライト本体にある固定金具をロックの状態にして、落下防止ワイヤをスポットライトのアームに巻き付けスクロカラー側のワイヤ取付金具につけるか、そのままスポットライトのワイヤ取付金具につけてください。
3. アドレス設定スイッチを設定したいアドレスにしてください。
(アドレスの重複は誤動作の原因になります。同じ動作をさせる時でも、001 ~ 999 の範囲内で必ず違う番号を設定してください。)
※操作卓により番号の上限が制限される場合があります。
4. ファン切替スイッチを HI または LOW に設定してください。操作卓側から動作設定を行う場合には、OFF(REMOTE) に設定してください。詳しくは操作卓の取扱説明書をご覧ください。
5. ターミネーションスイッチを設定してください。
そのスクロカラーから他のスクロカラーに接続する場合 …… THRU (または OFF)
そのスクロカラーから他のスクロカラーに接続しない場合 …… END (または ON)

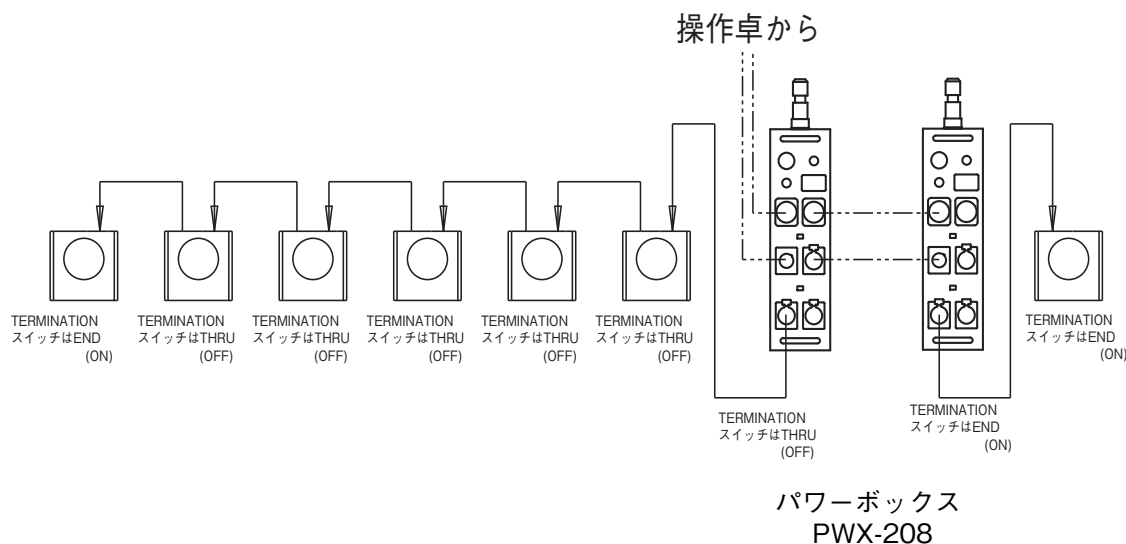

スイッチの設定を正しくしないと誤動作の原因となります。

スポットライトへの装着方法 -2

6. 次頁のシステム系統図のようにパワーボックスからの制御ケーブルを INPUT コネクタに、複数つなぐ場合は THRU コネクタからもう一台の INPUT コネクタに制御ケーブルを接続してください。
7. パワーボックスの電源を入れ、原点動作（原点マーカ―と終端マーカ―をセンサーが読み取り原点位置にて停止、再度原点マーカ―を読み取り原点調整）が正しく行われる事を確認してください。正常に電源が入れば受電パイロットランプが点灯します。また、このランプは受信モニターランプも兼ねており信号を受けると一瞬消灯します。

原点動作時の不具合と処置		
現象	原因	処置
原点動作を何度も繰り返す	・シートがセンサーの間を 通っていないため	・シートの再装着
モーター音はするがシートが 動かない	・ロールが外れている	・シートの再装着
	・機器の故障によるもの	・メーカーへの修理依頼
シートの動きが異常に遅い	・ロールが外れている	・シートの再装着
最終色に行ききらずに原点動 作を終了する	・シートの途中で汚れもしくは はシールなどの遮光物がつ いている	・シートの交換 ・シートの掃除
原点動作を行わない	・機器の故障によるもの	・メーカーへの修理依頼
原点調整を行わない	・ターミネーションが正しく 設定されていない	・ターミネーションの再設定

スクロカラーシステム系統図

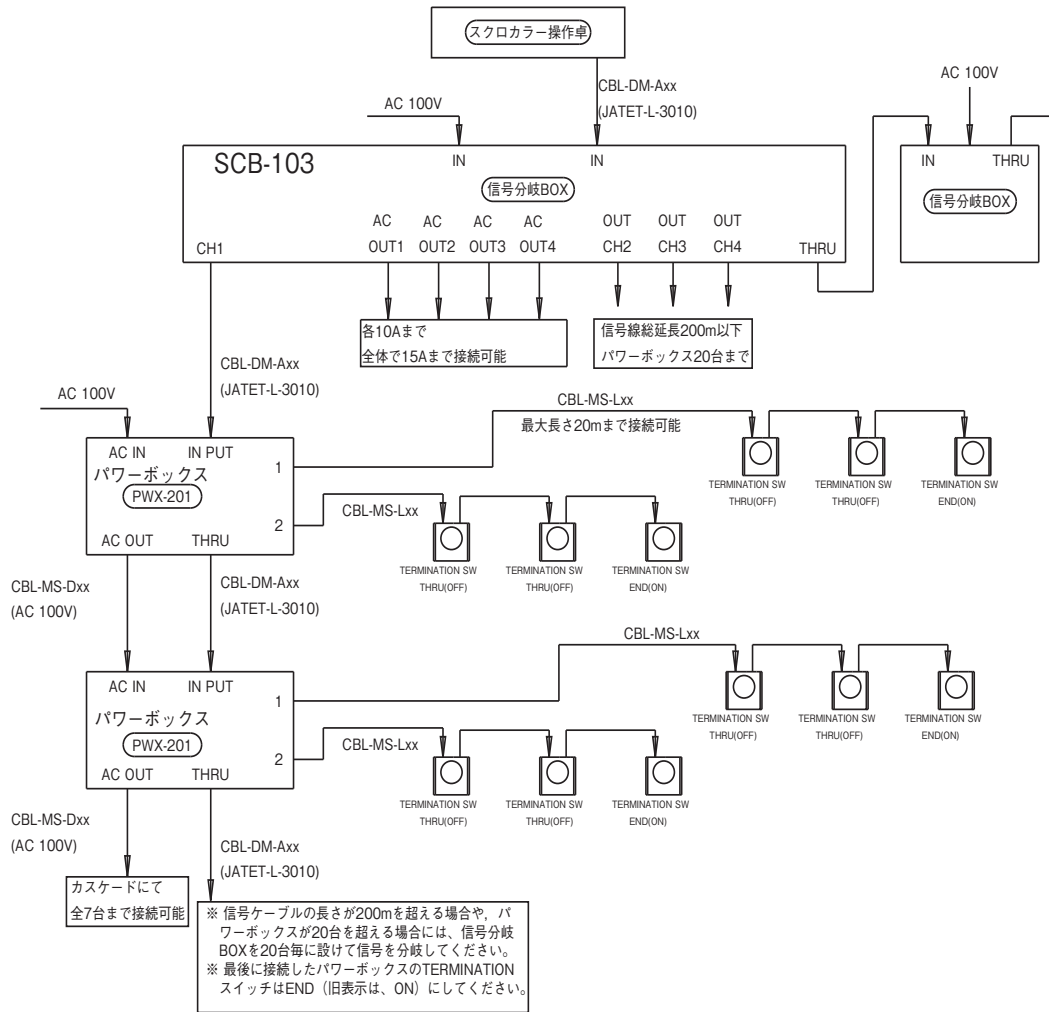

*信号分岐BOX,及びパワーボックスにもTERMINATION END/THRU (またはON/OFF) スイッチがあり、それぞれカスケードでつないだ最後のBOXのみEND (またはON) にします。

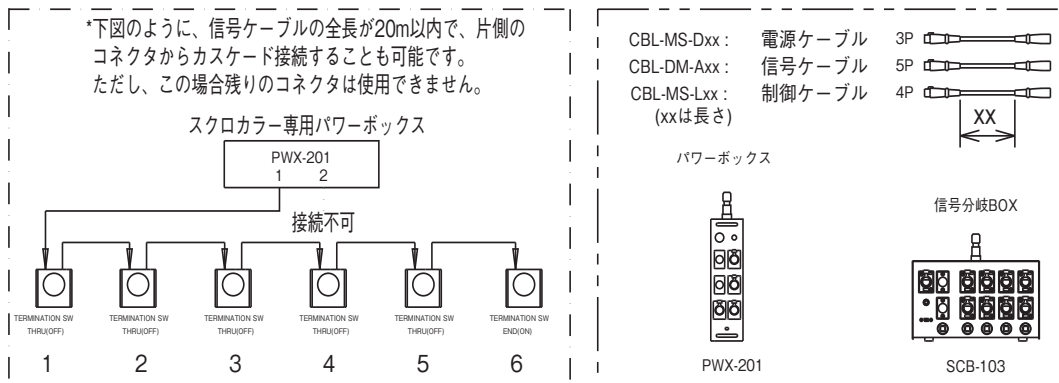

カラーロールの交換 -1

1. パワーボックスの電源を切り、スクロカラー本体の制御ケーブルを抜きます。
2. 本体をフィルタホルダ枠から外し、平らで安定したところに正面蓋が上面になる状態で置きます。
3. 正面蓋ツマミを反時計方向に回して正面蓋を開け、カラーロールを右側へ巻き取ります。
(向かって左側のテンショナーには、シートが巻かれていない状態まで巻き取ります。)

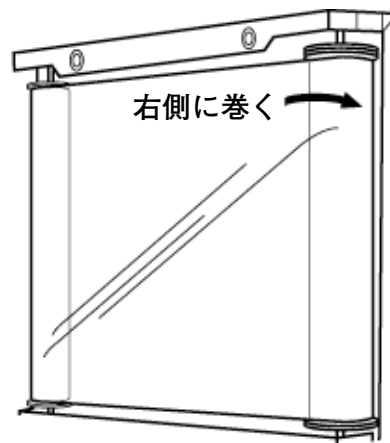

4. テンショナーを押さえながら L 金具を外しそのままテンショナーから手を放すとテンションが解放されます。

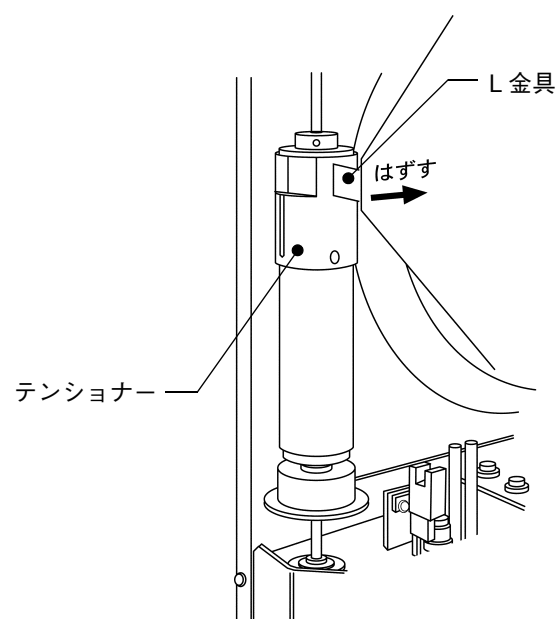

カラーロールの交換 -2

5. シートを右側に全部巻き取りカラーロールを下方向へ押し込み取り外します。
6. 新しいカラーロールを下方向へ押し込みスクロカラーに装着します。

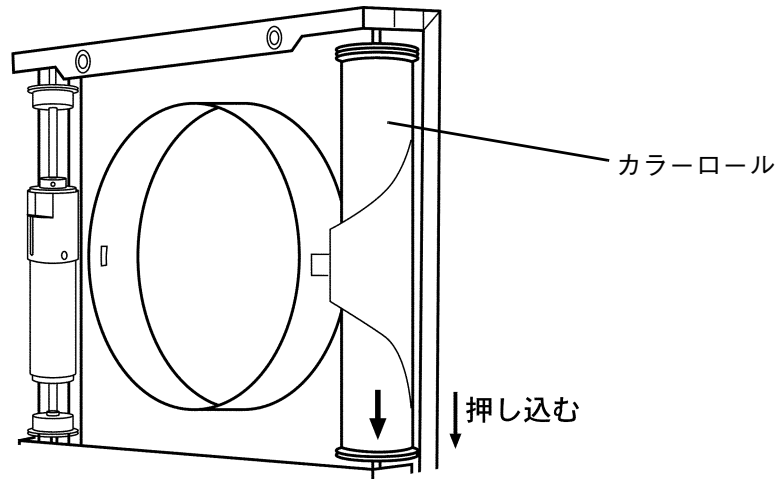

7. シート先端に付いている L 金具を遮光板の切欠穴へ仮止めします。

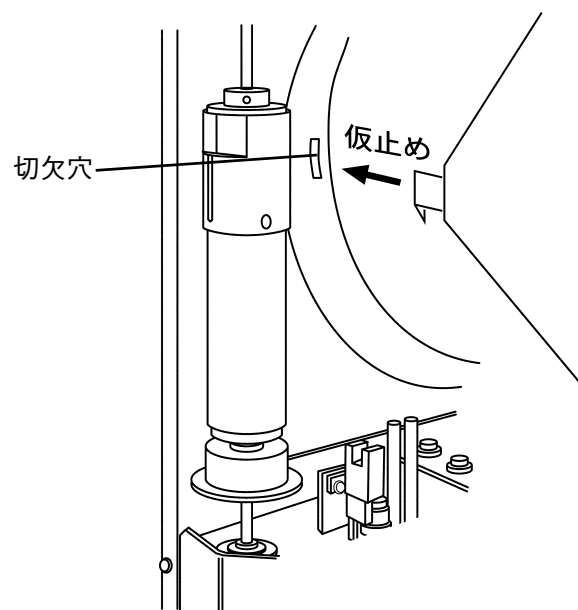

カラーロールの交換 -3

8. テンショナーに矢印が記されています。テンショナーを矢印の方向へ6回転させた後、テンショナーを押さえたまま L 金具を引っ掛けてください。押さえていないとテンションが外れてしまいます。

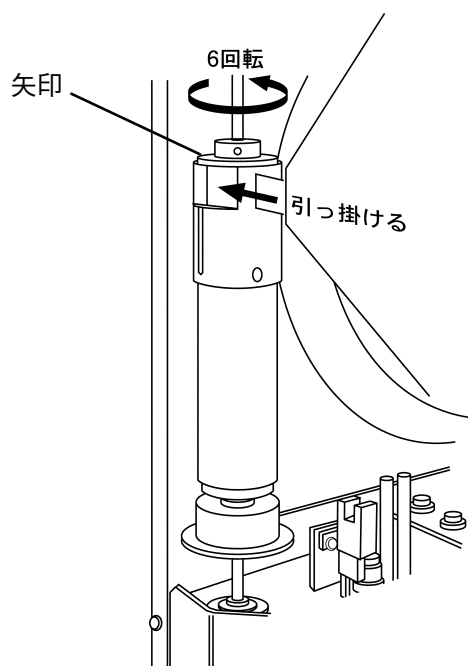

テンショナーの回転数が多すぎたり少なすぎたりすると誤動作の原因になります。

9. シートを左下にあるコの字型のセンサーの間に通します。

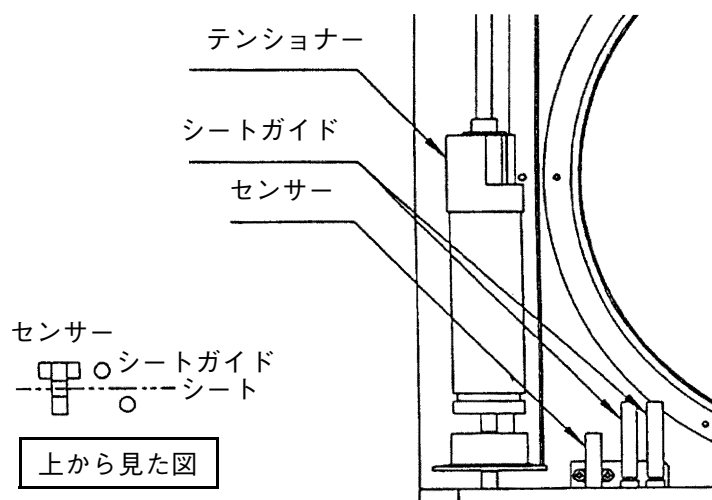

10. 正面蓋で内部電線をはさまないように閉じた後、正面蓋ツマミを時計方向へ回しロックしてください。

カラーロールの製作 -1

● 用語集

カラーシート

各種色付きシート。市販のカラーシートには、耐久性や柔軟性に欠け、スクロカラー用に適さない物もあります。

ロールシート

カラーシートを3枚から16枚と原点シート、終端シートを連結用テープにて連結し原点マーカ、終端マーカをつけたもの。

L金具

本体のテンショナー機構部に取り付けるための金具。

空ロール

本体に取り付けるロールシートの巻き取り軸。

カラーロール

L金具、ロールシート、空ロールのすべてが連結されたものをいいます。この状態でスクロカラーに取り付けることができます。

原点シート・終端シート：T-100（通称 ルミラー）

透明テフロン製のシートで両端の捨て巻きとして使用しています。

原点シートにはL金具を取り付け本体のテンショナー機構に取り付け、終端シートは直接空ロールに連結用テープにて貼り付けます。

原点マーカ・終端マーカ：メタルミー

シート長検出用マーカとして使用しています。本体センサーの開口部分に入ると遮光して原点と終端の位置を検出します。このテープ以外のもので遮光した場合遮光しきれずに誤動作する場合がありますのでご注意ください。幅は15mmです。

連結用テープ：耐熱テープ（日東工業）

幅15mmの透明ポリエステルテープです。耐熱性の無い市販のセロハンテープなどは使用できませんのでご注意ください。

● カラーロール各部の名称

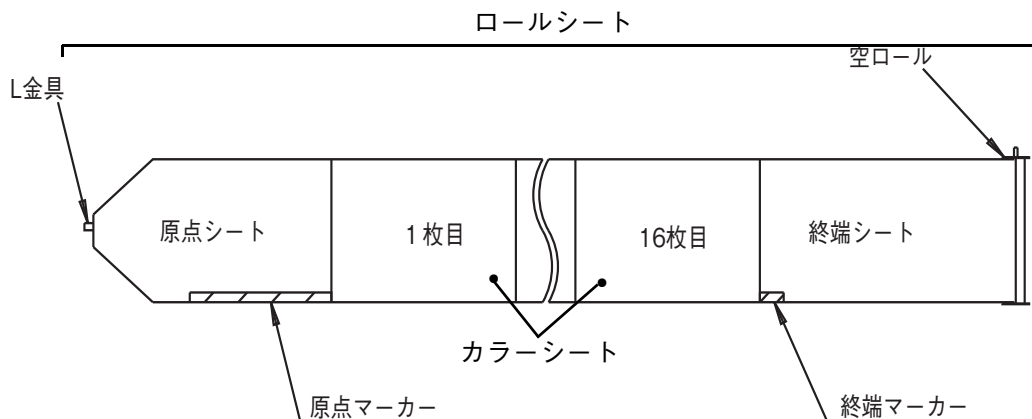

● 製作の手順

1. カラーシートを下図の寸法にカットしてください。

枚数は3枚から16枚で用意してください。

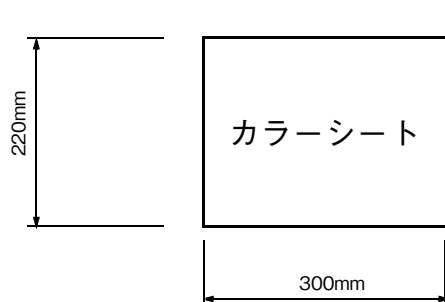

RCC-8F タイプ

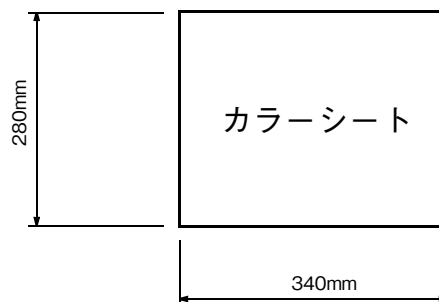

RCC-10B タイプ

2. カットしたカラーシートを連結用テープで貼り付けてください。

2枚のシートに連結用テープを均等に貼り付けてください。

貼りつけに際しての注意

- シートの継ぎ目に隙間ができないように注意してください。
- 水平で平らなところで作業を行ってください。
- 連結用テープははみ出さないように切り揃えてください。
- 連結用テープはシートの表に貼り付けてください。
両面に貼り付けると色ずれの原因になります。

3. 原点シートを下図のようにカットしてください。

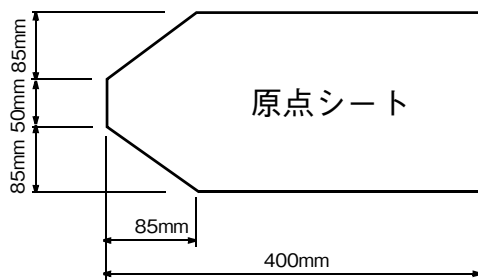

RCC-8F タイプ

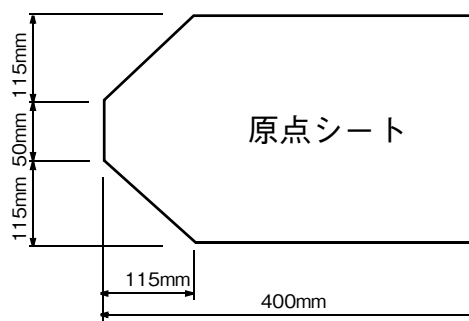

RCC-10B タイプ

4. 終端シートを下図のようにカットしてください。

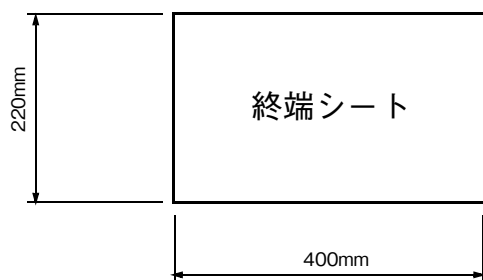

RCC-8F タイプ

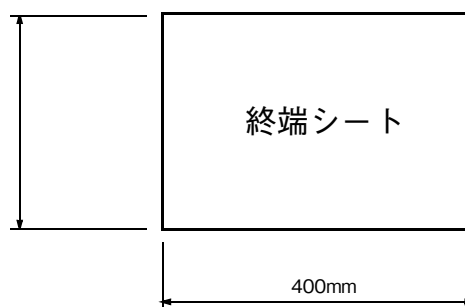

RCC-10B タイプ

4. 原点シートを1枚目のカラーシートの左側に、終端シートを最終のカラーシートの右側に貼り付けてください。

5. L 金具の片方が原点シートの切り欠き部分の中心になるように取り付けます。

取り付けの際には金具がシートに重ならないように連結用テープを両面に貼りつけて取り付けます。

なお L 金具は折れ曲がっているほうをシートの裏側になるように貼ってください。

6. 原点マーカ、終端マーカを下図のようにシート裏面に貼り付けます。

原点マーカの右端の位置、終端マーカの幅と位置は厳守してください。

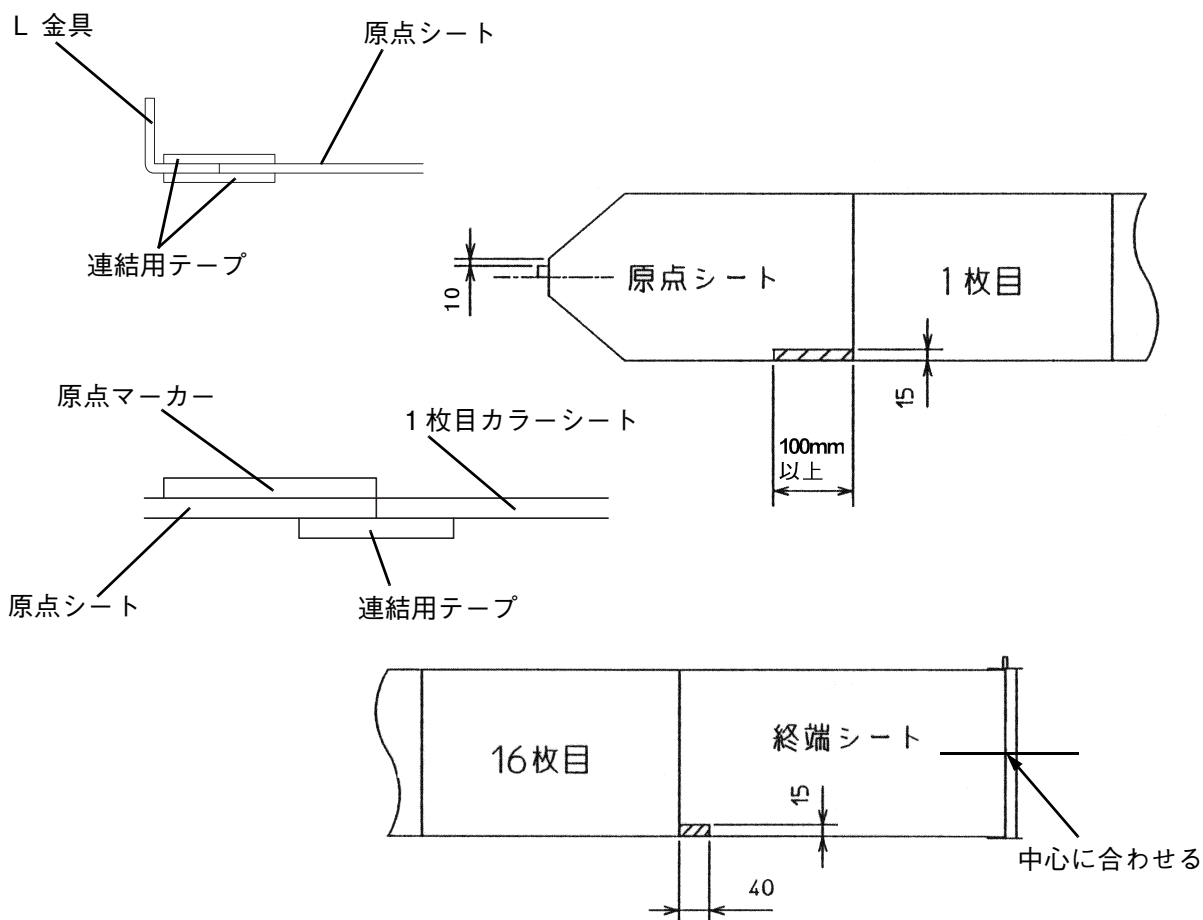







終端マーカはなるべく40mmになるように貼ってください。あまり長さが異なる場合は誤動作の原因になります。

7. 終端シートをロールに連結用テープで貼り付けます。なるべく中心に貼りつけてください。

これで巻き取れば完成です。

安全にご使用いただくために

	警告	警告：取り扱いを誤った場合、使用者が死亡または負傷を負う可能性が想定される場合や、軽傷または物的損害の発生する頻度が高い場合に用いています。
		●このスクロカラーは演出空間用の照明機材です。舞台・スタジオなどの演出空間の用途以外には使用しないでください。一般照明機材として使用する製品ではありません。
		●器具の点灯中及び消灯直後は、機材本体周辺を素手で触らないでください。本体周辺が高温のため、やけどの原因となります。
		●機材の取付（設置）時にはケーブル類を照明器具本体に接触しないように取り付けてください。接触していると火災の原因になります。 ●機材から煙が出たり、異臭がするなどの異常状態のまま使用すると、火災・感電の原因となります。すぐに電源を切り、異常状態が収まったことを確認してから、原因を究明してください。容易に原因がわからない場合には当社に修理を依頼してください。
		●機材の取り付けは取扱説明書に従い、ストッパや固定ねじを確実に留めてください。不適切な取り付けを行うと落下し、物的損害やけがの原因となります。 ●落下防止ワイヤは、取扱説明書の点検項目に従って異常がある場合は交換してください。また、一度でも落下防止としてショックが加わったものは、外見が正常であっても新しいものと交換してください。
		●機材を分解したり改造したりしないでください。落下・故障・感電・火災の原因となります。

注意

	注意	注意：取り扱いを誤った場合、使用者が軽傷を負う可能性が想定される場合や、物的損害のみの発生する頻度が高い場合に用いています。
<p>定以外の取り付けを行うと、本体の破損や火災・けがの原因になります。</p> <p>●ケーブル類に張力がかかるような設置はしないでください。感電・故障の原因となることがあります。</p>		<p>使用時の注意</p> <ul style="list-style-type: none"> ●指定された最高周囲温度以下で使用してください。この条件を超える環境での使用は、器具の破損・火災の原因となります。 ●アドレスは正しく設定してください。誤動作の原因となります。 ●ターミネーションは正しく設定してください。誤動作の原因となります。 ●湿気や水気、埃の多いところでは使用しないでください。故障・絶縁不良の原因となります。また、埃や紙吹雪などが付着したまま使用しないでください。故障・火災の原因となります。 ●適合するカラーロールを使用してください。またカラーロールを製作するときは、取扱説明書に従い、正しく製作してください。不適正なカラーロールの使用は、器具の誤動作・故障の原因となります。 ●機材に強い衝撃を与えないでください。火災・感電・故障の原因となります。



注意：取り扱いを誤った場合、使用者が軽傷を負う可能性が想定される場合や、物的損害のみの発生する頻度が高い場合に用いています。

保管について

- 埃の多い場所や湿度が高く結露しやすい場所での保管はさけてください。故障・絶縁不良の原因となることがあります。
- 再使用するときは点検を行ってから使用してください。故障の原因となるおそれがあります。

保守点検について

- 交換部品は、当社指定の純正部品を使用し、取扱説明書に基づき確実に処置してください。指定外の取り扱いは機材の機能劣化・感電・火災をまねくおそれがあります。
- 部品交換、清掃は必ずすべての電源を切って行ってください。電源を切らないと感電することがあります。また、作業中にリモコンスポットライトが動作すると器具の破損や物的損害、けがの原因となることがあります。
- 地震などの天災の後には、使用前に「舞台・テレビジョン照明技術者技能認定者」などの専門家が必ず点検を行ってください。未熟練者だけの対応は事故をまねくおそれがあります。
- ケーブル類は日常点検し、傷が付いていないか確認してください。火災・感電の原因となることがあります。
- 清掃をする際は、水拭きをしないでください。火災・感電・故障の原因となります。

点検と修理

- 機材本体及び部品の寿命は、使用頻度、設置環境、取扱状態、保守管理状態によって異なります。性能および安全性の確保のため、正しい維持管理を行ってください。また機材の日常点検を実施し、点検結果に従ってそれぞれの処置をとってください。
- 使用期間における経年変化、または使用状況によっては部品の消耗・劣化や絶縁性能の低下がありますので、専門技術者による定期点検をおすすめします。定期点検保守契約については、当社にお問い合わせください。
- 補修用部品の最低保有期間は8年です。

スクロカラーの日常点検項目および処置

分類	点検項目	日常点検項目				メーカー修理依頼
		清掃	増締め	交換	その他	
本体	ねじに緩みはないか。		○			
	本体内に塵埃や紙吹雪はないか。	○				
	本体に異常な変型や損傷はないか。					○
落下防止ワイヤ	灯体取付金具、ナス環などの金具類に変型や腐食（さび）はないか。					○* 1
	ワイヤにほつれ、伸び、キンク、さびなどの異常はないか。					○* 1
シート	シートの焼けによる縮みや硬化はないか。			○		
	シートは確実に装着されているか。				再装着	
動作	受電ランプは点灯しているか。					○
	ファンは異常なく動作するか。					○
	原点動作は異常なく終了するか。					○
	ターミネーションの設定は間違っていないか。				再設定	
	アドレスは重複していないか。				再設定	
コネクタ	目詰まりや、ピン折れなどの異常はないか。					○
	プラグの接続に異常はないか。					○
内部配線	異常変色、損傷はないか。					○

* 1 落下防止ワイヤ及びその周辺金具に異常が生じた場合には、ワイヤ及び金具の一式交換が必要です。



丸茂電機株式会社

- | | | |
|---------|---|-------------------|
| ●本社・営業部 | 〒101-0041 東京都千代田区神田須田町 1-24 | TEL.(03)3252-0321 |
| ●大阪営業所 | 〒530-0047 大阪市北区西天満 4-11-23(満電ビル) | TEL.(06)6312-1913 |
| ●名古屋営業所 | 〒460-0008 名古屋市中区栄 4-1-1(中日ビル) | TEL.(052)263-7425 |
| ●福岡営業所 | 〒810-0041 福岡市中央区大名 1-14-45(Q'iz TENJIN) | TEL.(092)741-4762 |
| ●広島営業所 | 〒730-0022 広島市中区銀山町 1-11(フジスカイビル) | TEL.(082)249-6400 |
| ●札幌営業所 | 〒060-0061 札幌市中央区南一条西 7-12(都市ビル) | TEL.(011)261-0321 |
| ●仙台営業所 | 〒980-0802 仙台市青葉区二日町 3-10(グラン・シャリオビル) | TEL.(022)263-0221 |